

# JUMTA LAIPAS

## MONTĀŽAS, LIETOŠANAS UN APKOPES INSTRUKCIJA

### RUUKKI CLASSIC

Jumta laipas ir izturīgi, horizontāli celiņi, kas nodrošina ērtu un drošu piekļuvi vajadzīgajai vietai un darbu uz jumta stāvus pozīcijā. To konstrukcija ir īpaši izturīga un nodrošina sevišķi labu saķeri ar jumtu. Ja izmantosiet jumta laipu, varēsiet droši tīrīt skursteni, saules baterijas u.tml.

## MONTĀŽA

### Jumta laipa un stiprinājuma balsti – detaļas un sagatavošanās darbi

- Jumta laipa pie Ruukki Classic jumta seguma šuves stiprināma, izmantojot LE RK 335 balstus un savēršanās regulēšanas plāksnes (1. att.). Piestipriniet savēršanās regulēšanas plāksni pie jumta balsta ar divām M8x16 bultskrūvēm un M8 skrūvēm tā, lai staigāšanai paredzētā plakne būtu horizontāla.
- Visbiežāk sastopamās jumta slīpnes un attiecīgās skrūvju ieskrūvēšanas vietas norādītas 1. attēlā.

### Jumta laipas stiprinājuma balsta piestiprināšana Ruukki Classic segumam

- Balsti jāpiestiprina vismaz katrai otrajai Ruukki Classic seguma šuvei. LE RK 335 balsts un Ruukki Classic šuves saspiešanai paredzētā plāksne nodrošina izturīgu savienojumu. Balstu ar plāksni, kas paredzēta šuves saspiešanai, savieno ar četrām M8x30 bultskrūvēm un M8 skrūvēm. Pareizs jumta balsta un saspiešanai paredzētās plāksnes stāvoklis parādīts 3. attēlā. Pārliecinieties, ka apakšējais saspiešanai paredzētās plāksnes izliekums ir iestatīts Ruukki Classic šuves fiksācijas rievā.
- Laipu pie katras savēršanās regulēšanas plāksnes piestiprina ar divām M8x16 bultskrūvēm un M8 skrūvēm.
- Lai pagarinātu jumta laipu, detaļas jānovieto vienu uz otras ar pārslaidumu un abās pusēs jānostiprina ar divām M8x16 bultskrūvēm un M8 skrūvēm (2. att.).
- Jumta laipas malas var izvirzīties no malējiem balstiem ne vairāk kā par 200 mm. Attālums starp jumta balstiem nevar būt lielāks par 1000 mm.

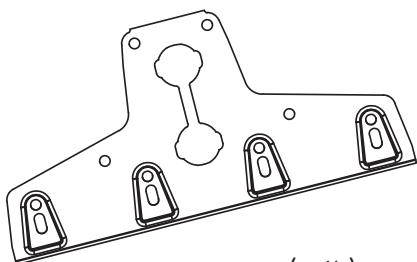
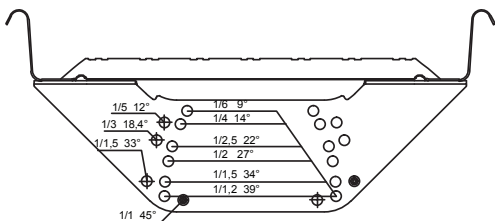

(1 att.)

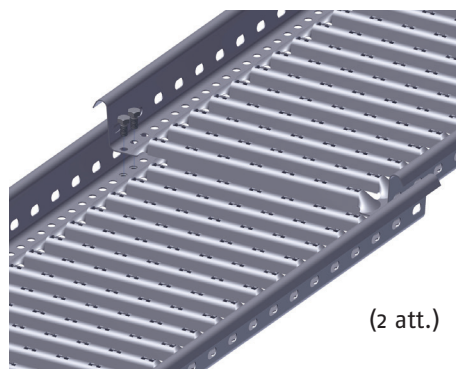

(2 att.)

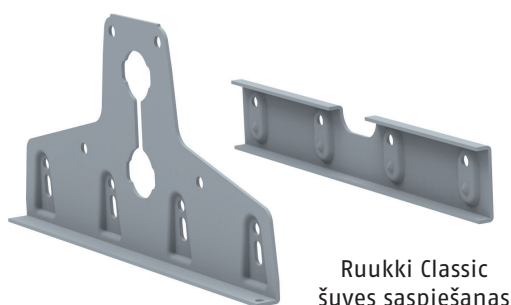

Balsts LE RK 335

Ruukki Classic  
šuves saspiešanas  
plāksne

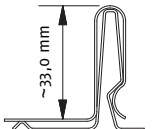
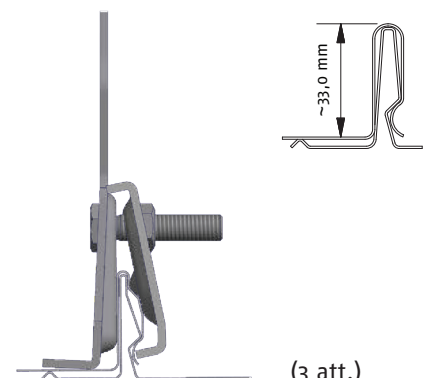

(3 att.)

Ruukki Classic šuves saspiešana

## LIETOŠANA

Laipa jāizmanto, ja jumta slīpums ir 1:8 (7 o) vai lielāks. Ja ēkas augstums ir lielāks par 9 metriem, ir jāuzstāda konstrukcijas drošības troses piestiprināšanai. Standartā EN 516 noteikti divi jumta laipu montāžas veidi: 1. klases un 2. klases. Personai, kas izmanto kritiena aizsardzības līdzekļus, atļauts piestiprināties tikai jumta laipām, kas uzstādītas atbilstoši 2. klases prasībām.

Ruukki jumta laipas pilnībā atbilst EN 516 standarta prasībām un tās ir izturējušas statiskās un dinamiskās pārbaudes, kas norādītas šī standarta 2. klases aprakstā.

Drošības troses stiprināšanai pie Ruukki jumta izmanto horizontālas sliedes, kas ļauj virzīties gareniski gar aizsargmalu, vai arī troses stiprinājuma elementu. Izmantojot drošības trosi, ir jāievēro turpmāk norādītās prasības.

- Drošības trosi pie jumta kāpnēm var piestiprināt tikai viens cilvēks, kura kopējais svars kopā ar aprīkojumu nepārsniedz 150 kg.
- Ja pie tās pašas jumta laipas vai horizontālās aizsargmalas ir piestiprinājies vairāk nekā viens cilvēks, attālumam starp stiprinājuma punktiem jābūt ne mazākam par četriem (4) metriem.
- Drošības trosi var izmantot tikai tajā jumta pusē, kurā jumta laipa uzstādīta karnīzes virzienā.

## APKOPE

Ruukki izstrādājumi ir droši un ilgmūžīgi. Uzņēmums garantē savu izstrādājumu drošumu un ilgmūžību, veicot pastāvīgu kvalitātes kontroli un pilnveidojot savus produktus; tomēr šīs garantijas ir spēkā tikai tad, ja izstrādājumi tiek uzstādīti, ievērojot ražotāja norādītās instrukcijas. Lai nodrošinātu izstrādājumu uzticamu lietošanu un drošumu, mantas īpašniekam ir jāveic ikgadējā pārbaude un apkope, kā arī jānodrošina, ka netiek pārsniegtas norādītās sniega slodzes vērtības.

**Drošības elementu ikgadējās apkopes kontrolsaraksts:**

- Pārbaudiet to, cik cieši ir savilkta savienojuma vietas un pievienotās detaļas. Pārbaudiet palīgdetaļas (stiprinājuma elementus).
- Nodrošiniet, ka tiek notīrīts sniega pārpalikums un tādējādi novērsta slodze konstrukcijām un stiprinājuma vietām (ja nepieciešams, ziemā sniegu vajag notīrīt arī vairākas reizes).
- Attīriet laipas no sniega un ledus.
- Pārbaudiet izstrādājumu krāsu un cinka pārklājumu; ja nepieciešams, novērsiet defektus.
- Pēc iespējas ātrāk apmainiet vai salabojiet bojātās detaļas vai detaļas ar defektiem.

### • Kontakti

Centrālais birojs

Ābelīšu iela 2, Mārupe, LV-2167

tālr.: 67044900

ruukki.latvija@ruukki.com

Ruukki Products AS

www.ruukki.lv

www.ruukkijumti.lv