

JUMTA KĀPNES

MONTĀŽAS, LIETOŠANAS UN APKOPES INSTRUKCIJA

RUUKKI CLASSIC

Jumta kāpnis ar sienas kāpnēm un (vai) jumta laipu savieno tādā veidā, lai uz Ruukki Classic jumta izveidotu vienotu drošības ceļu. Jānodrošina, ka uz jumta var droši pārvietoties no karnīzes līdz jumta korei, skurstenim, jumta lodziņiem un citām vietām, kurām nepieciešama periodiska apkope. Ruukki kāpņu pakāpienu platums ir 400 mm, cauruļu diametrs – 25 mm.

MONTĀŽA

Jumta kāpnis obligāti ir jāpiestiprina jumta nesošajām konstrukcijām vismaz augšā un apakšā (EN 12951, 5.3.1. punkts). Sniega radītās slodzes dēļ ieteicams izmantot vairāk stiprinājuma elementu.

Ja kāpnis plānots pagarināt, tas jā dara kāpņu augšējā daļā.

Jumta kāpnis pie Ruukki Classic jumta seguma piestiprināmas tikai centrā, ar "click" šuves noslēgšanas mehānismu.

Uzmanību!

Sānu balsti pie jumta latām nedrīkst tikt stiprināti ar skrūvēm!

Montāžas gaita:

- Uzlieciet uz sānu balstiem gumijas (EPDM) blīves.
- Uztādiet stiprinājuma detaļas uz kāpņu rāmja maksimāli 1400 mm attālumā vienai no otras.
- Vismaz divās vietās (t.i., kāpņu augšā un apakšā) piestipriniet kāpnēm centrālā stiprinājuma detaļas. Kāpņu apakšdaļā izlaidiet pēdējo pakāpienu, t.i., stipriniet pie 2. un 3. pakāpiena.
- Centrālā stiprinājuma detaļas pie jumta kāpņu pakāpieniem piestiprināmas ar četrām M8x30 bultskrūvēm un M8 skrūvēm.
- Uzceliet saliktās kāpnis uz jumta.
- Centrālā stiprinājuma detaļu piekļaujiet šuves malai. Ja nepieciešams, noregulējiet turētāju attālumu no pakāpieniem: turētājam jāatrodas vismaz 100 mm attālumā no kāpņu malas līdz centram.
- Novietojiet Ruukki Classic šuves saspiešanai paredzēto plāksni tā, lai tā pilnībā pārklātu šuves. Ar četrām M8x30 bultskrūvēm un M8 skrūvēm pieskrūvējiet šuves saspiešanai paredzēto plāksni pie centrālās detaļas.
- Pārbaudiet un, ja nepieciešams, noregulējiet sānu balstu stāvokli, lai tās stingri balstītos uz jumta latām, un ar M8x30 bultskrūvēm galīgi nostipriniet tās pie kāpņu rāmja.

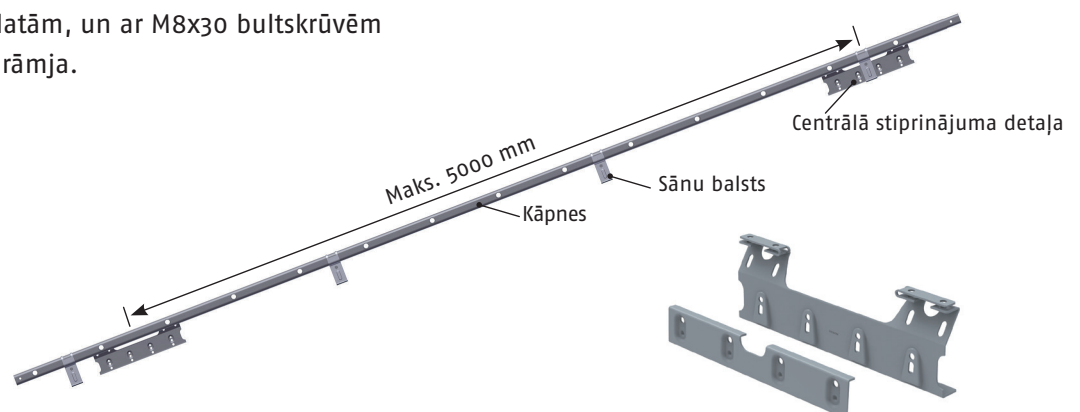
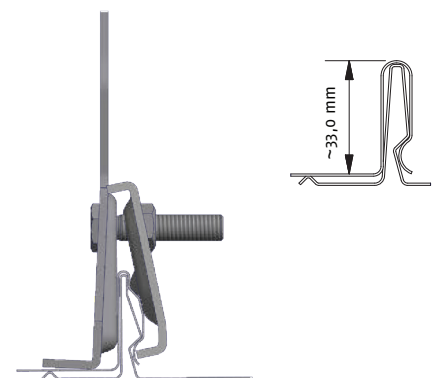
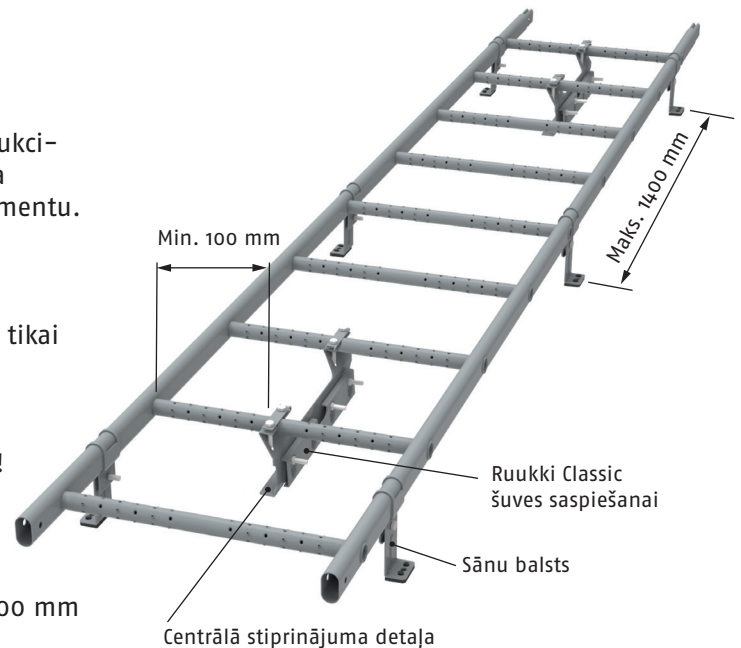

LIETOŠANA

Jumta kāpnes jāizmanto, ja jumta slīpums ir 1:8 (7 o) vai lielāks. Ja ēkas augstums ir lielāks par 9 metriem, ir jāuzstāda konstrukcijas drošības troses piestiprināšanai. Standartā EN 12951 noteikti divi kāpņu montāžas veidi: 1. klases un 2. klases. Personai, kas izmanto kritiena aizsardzības līdzekļus, atļauts piestiprināties tikai jumta kāpnēm, kas uzstādītas atbilstoši 2. klases prasībām.

- Drošības trosi pie jumta kāpnēm var piestiprināt tikai viens cilvēks, kura kopējais svars kopā ar aprīkojumu nepārsniedz 150 kg.
- Nestipriniet drošības trosi zemāk par apakšējiem stiprinājuma elementiem, kas piestiprināti pie jumta konstrukcijas, vai pie pašiem jumta kāpņu stiprinājuma elementiem.
- Drošības trosi var izmantot tikai slīpā jumta karnīzes virzienā, vietā, kur uzstādītas jumta kāpnes.

APKOPE

Ruukki izstrādājumi ir droši un ilgmūžīgi. Uzņēmums garantē savu izstrādājumu drošumu un ilgmūžību, veicot pastāvīgu kvalitātes kontroli un pilnveidojot savus produktus; tomēr šīs garantijas ir spēkā tikai tad, ja izstrādājumi tiek uzstādīti, ievērojot ražotāja norādītās instrukcijas. Lai nodrošinātu izstrādājumu uzticamu lietošanu un drošumu, mantas īpašniekam ir jāveic ikgadējā pārbaude un apkope, kā arī jānodrošina, ka netiek pārsniegtas norādītās sniega slodzes vērtības.

Drošības elementu ikgadējās apkopes kontrolsaraksts:

- Pārbaudiet to, cik cieši ir savilkta savienojuma vietas un pievienotās detaļas. Pārbaudiet palīgdetaļas (stiprinājuma elementus).
- Nodrošiniet to, ka tiek notīrīts sniega pārpalikums, tādējādi nepieļaujot konstrukciju un stiprinājuma vietu noslodzi (ja nepieciešams, ziemā sniegu notīrīt arī vairākas reizes).
- Attīriet kāpnes no sniega un ledus.
- Pārbaudiet izstrādājumu krāsu un cinka pārklājumu; ja nepieciešams, novērsiet defektus.
- Pēc iespējas ātrāk apmainiet vai salabojiet bojātās detaļas vai detaļas ar defektiem.

• Kontakti

Centrālais birojs

Ābelīšu iela 2, Mārupe, LV-2167

tālr.: 67044900

ruukki.latvija@ruukki.com

Ruukki Products AS

www.ruukki.lv

www.ruukkijumti.lv